

Beskrivelse

T-rør bygget med saddestykke
Cirkulært



Montage og vedligehold

Inden montage tjekkes alle dele eksempelvis
tætningslister. Eventuelle urenheder fjernes

Vedligeholdes udvendigt ved at rengøre med egnet
redskab; kost, støvsuger eller klud.

Det anbefales jævnligt at kontrollere fittings og rør
indvendigt og om nødvendigt rengøre disse for at undgå
støv og skidt.

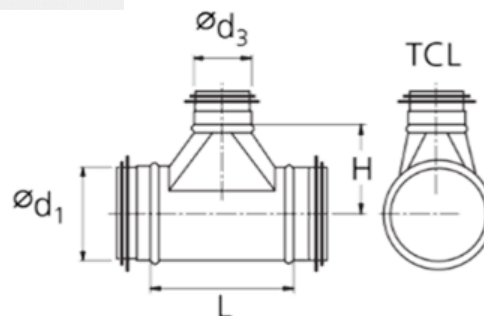

Bestilling - eksempel	TCL	100	125
Produkt			
Dimension 1 Ød ₁			
Dimension 2 Ød ₃			

Dimensioner

Dimension 1	Dimension 2	Længde l	Længde l ₃
80	80	x	x
80	100	215	85
80	125	240	85
80	160	x	x
100	80	x	x
100	100	x	x
100	125	240	95
100	160	280	100
100	200	x	x
100	250	x	x
125	80	x	x
125	100	x	x
125	125	x	x
125	160	280	115
125	200	335	130
125	250	x	x
125	315	x	x
160	80	x	x
160	100	x	x
160	125	x	x
160	160	x	x
160	200	335	145
160	250	385	145
160	315	x	x
200	80	x	x

Dimension 1	Dimension 2	Længde l	Længde l ₃
200	100	x	x
200	125	x	x
200	160	x	x
200	200	x	x
200	250	385	165
200	315	460	175
200	355	x	x
200	400	x	x
250	80	x	x
250	100	x	x
250	125	x	x
250	160	x	x
250	200	x	x
250	250	x	x
250	315	460	200
250	400	555	210
250	500	x	x
315	80	x	x
315	100	x	x
315	125	x	x
315	160	x	x
315	200	x	x
315	250	x	x
315	315	x	x
315	355	520	245

Dimension 1	Dimension 2	Længde l	Længde l ₃
315	400	565	245
315	450	615	245
315	500	670	250
315	560	x	x
315	630	x	x
355	160	x	x
355	200	x	x
355	250	x	x
355	315	x	x
355	355	520	265
355	400	565	265
355	450	615	265
355	500	670	270
355	560	730	270
355	630	x	x
400	160	x	x
400	200	x	x
400	250	x	x
400	315	x	x
400	355	520	285
400	400	x	x
400	450	615	285
400	500	670	290
400	560	730	290
400	630	800	290
450	160	x	x

Dimension 1	Dimension 2	Længde l	Længde l ₃
450	200	x	x
450	250	x	x
450	315	x	x
450	355	x	x
450	400	x	x
450	450	615	310
450	500	670	315
450	560	730	315
450	630	800	315
450	710	880	315
500	200	x	x
500	250	x	x
500	315	x	x
500	355	x	x
500	400	x	x
500	450	615	335
500	500	670	340
500	560	730	340
500	630	800	340
500	710	880	340
500	800	970	340
560	200	x	x
560	250	x	x
560	315	x	x
560	355	x	x
560	400	x	x

Dimension 1	Dimension 2	Længde l	Længde l ₃
560	450	615	365
560	500	670	370
560	560	730	370
560	630	800	370
560	710	880	370
560	800	970	370
630	200	x	x
630	250	x	x
630	315	x	x
630	355	530	400
630	400	x	x
630	450	625	400
630	500	680	405
630	560	740	405
630	630	810	405
630	710	890	405
630	800	980	405
630	1000	1200	405
710	200	x	x
710	250	455	420
710	315	530	430
710	355	580	440
710	400	625	440
710	450	675	440
710	500	730	445
710	560	790	445

Dimension 1	Dimension 2	Længde l	Længde l ₃
710	630	860	445
710	710	940	445
710	800	1030	445
710	1000	1250	445
800	200	x	x
800	250	455	465
800	315	530	475
800	355	580	485
800	400	625	485
800	450	675	485
800	500	730	490
800	560	790	490
800	630	860	490
800	710	940	490
800	800	1030	490
800	1000	1250	490
800	1120	1370	490
800	1250	1500	490
900	900	1150	540
1000	400	625	585
1000	450	675	585
1000	500	730	590
1000	560	790	590
1000	630	860	590
1000	710	940	590
1000	800	1030	590

Dimension 1	Dimension 2	Længde l	Længde l ₃
1000	1000	1250	590
1000	1120	1370	590
1000	1250	1500	590
1120	630	860	650
1120	710	940	650
1120	800	1030	650
1120	1000	1250	650
1120	1120	1370	650
1120	1250	1500	650
1250	630	860	715
1250	710	940	715
1250	800	1030	715
1250	1000	1250	715
1250	1120	1370	715
1250	1250	1500	715